

# Toaster Oven

User Manual

Models:  
CE23551



Modelos:  
CE23551

Manual de Uso

# Horno Tostador



**Parts**

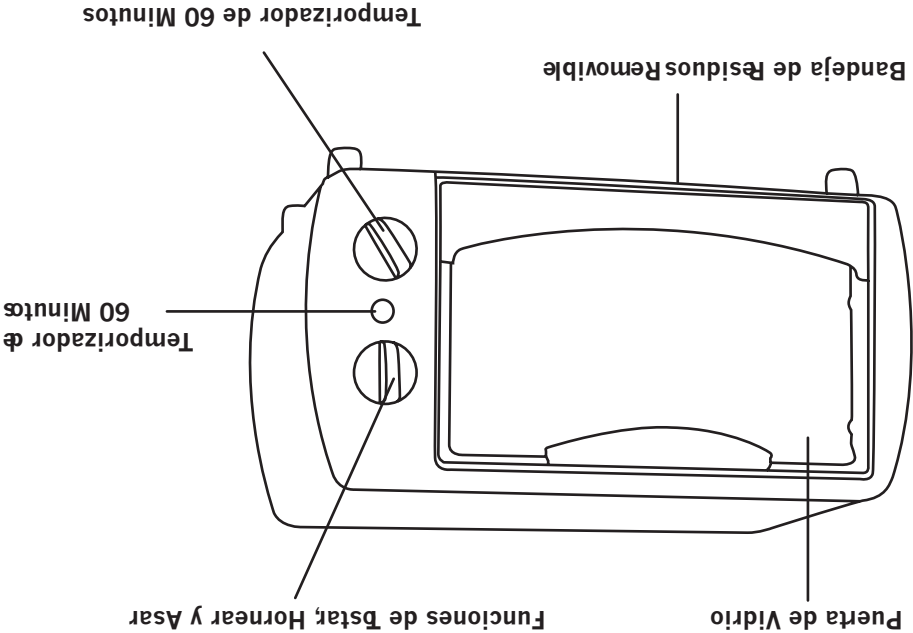
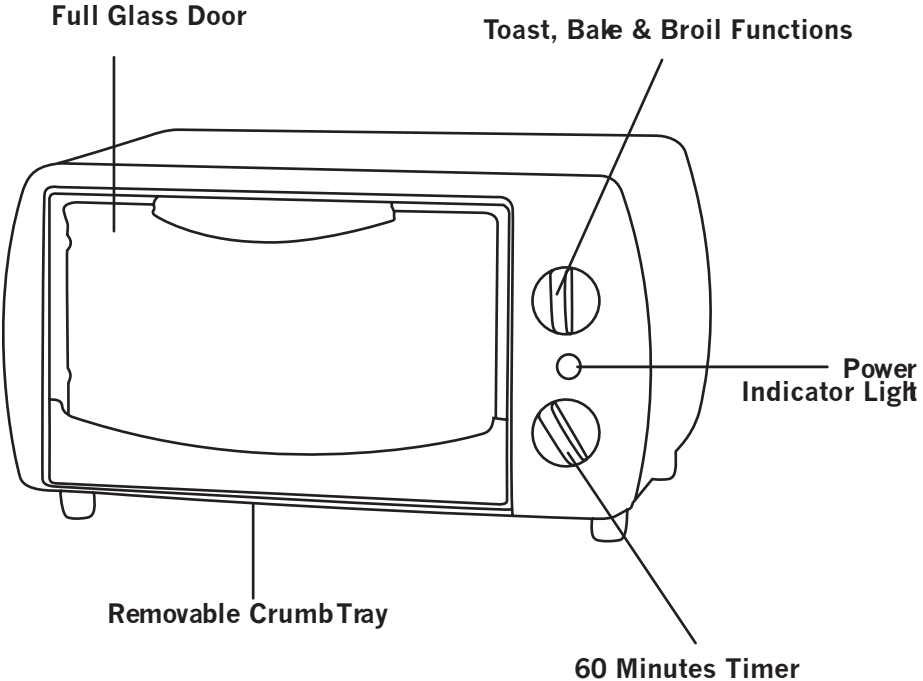

## PRECAUCIONES DE SEGURIDAD IMPORTANTES

Al momento de utilizar cualquier electrodoméstico, se debe seguir las siguientes precauciones de seguridad básicas con el fin de evitar el riesgo de que se produzca un incendio, una descarga eléctrica o lesiones personales:

- Lea todas las instrucciones.
- No toque las superficies calientes. Utilice los mangos y perillas.
- Con el fin de evitar una descarga eléctrica, no sumerja el electrodoméstico en agua ni en ningún otro líquido. Véase las instrucciones de limpieza.
- Debe tenerse sumo cuidado si el electrodoméstico va a ser utilizado en la presencia de niños.
- No deje el electrodoméstico funcionando sólo.
- Desconecte el electrodoméstico si no se encuentra en uso y antes de proceder con la limpieza. Gire el control a la posición "0" u "OFF" antes de desenchufar. Deje que el electrodoméstico se enfríe antes de limpiar.
- No utilice el electrodoméstico si el cordón o el enchufe se encuentran dañados o después de que el electrodoméstico presente algún desperfecto o haya sufrido algún tipo de daño. Lleve el electrodoméstico al centro de servicio técnico más cercano para que se lo examine, repare o se le haga los ajustes necesarios.
- Con el fin de reducir el riesgo de lesiones, utilice solamente los accesorios o aditamentos recomendados por parte del fabricante.
- No utilice el electrodoméstico al aire libre ni mientras usted se encuentre de pie sobre una zona húmeda.
- No permita que el cordón cuelgue del borde de la mesa o reposero de cocina ni que entre en contacto con superficies calientes.
- No coloque el electrodoméstico cerca o encima de un quemador a gas o eléctrico ni dentro de un horno caliente.
- Tenga sumo cuidado al trasladar el electrodoméstico si éste contiene aceite caliente u otros líquidos calientes.
- Siempre conecte el cable al electrodoméstico primero. Luego proceda a conectar al tomacorriente. Para desconectar, gire el control correspondiente a la posición "OFF" y luego proceda a desenchufar.
- No utilice el electrodoméstico para otros fines.
- No se debe colocar alimentos de gran tamaño ni utensilios de metal dentro del horno tostador ya que podrían generar el riesgo de que se produzca fuego o una descarga eléctrica. Podría producirse fuego si se cubre el horno tostador o si éste entra en contacto con materiales inflamables, tales como cortinas, persianas, paredes, etc. mientras éste se encuentra en funcionamiento. No coloque ningún tipo de objeto sobre el electrodoméstico mientras se encuentre funcionando.
- No limpie utilizando esponjas para fregar de metal. Algunos trozos de la esponja podrían desprenderse y entrar en contacto con las partes eléctricas lo que podría producir el riesgo de una descarga eléctrica.
- Tenga sumo cuidado al momento de utilizar envases hechos de otros materiales que no sean metal o vidrio.
- No guarde ningún tipo de objeto que no sean los accesorios recomendados por parte del fabricante dentro del horno mientras éste se encuentre funcionando. No coloque ningún tipo de artículo excepto los alimentos recomendados dentro del horno.
- No cubra la bandeja para migas ni ninguna otra parte del horno con papel aluminio. Esto podría causar el sobrecalentamiento del horno.

## GUARDE ESTAS INSTRUCCIONES PRODUCTO PARA USO DOMÉSTICO

## IMPORTANT SAFEGUARDS

When using electrical appliances, basic safety precautions should always be followed to reduce the risk of fire, electric hazard and injury to persons, including the following:

- Read all instructions
- Do not touch hot surface. Use handles or knobs.
- To protect against electrical shock, do not place this unit in water or other liquids. See instructions for cleaning.
- Close supervision is necessary when any appliance is used by or near children.
- Do not use appliances unattended.
- Unplug from outlet when not in use and before cleaning. Turn control to "0" or "OFF" before unplugging. Allow to cool before cleaning the appliance.
- Do not operate any appliance with a damaged cord or plug or after the appliance malfunctions, or has been damaged in any manner. Return appliance to the nearest authorized service facility for examination, repair or adjustment.
- To reduce the risk of injury, use accessory attachments only if recommended by the appliance manufacturer.
- Do not use outdoors or while standing in a damp area.
- Do not let cord hang over edge of table or counter, or touch hot surfaces.
- Do not place on or near a hot gas or electric burner, or in a heated oven.
- Extreme caution must be used when moving any pot or pan containing hot oil or liquids to and from this appliance.
- Always attach plug to appliance first, then plug cord into the wall outlet. To disconnect, turn TIME control to "0" of "OFF", then remove plug from wall outlet.
- Do not use appliance except as intended.
- Oversize foods or metal utensils must not be inserted in a toaster oven as they may create a fire or risk of electric shock.
- A fire may occur if the toaster oven is covered or touching flammable material, including curtains, draperies, walls, and the like, when in operation. Do not store any item on top of the appliance when in operation.
- Do not clean with metal scouring pads. Pieces can break off the pad and touch electrical parts involving a risk of electric shock.
- Extreme caution should be exercised when using containers constructed of other than metal or glass.
- Do not store any materials, other than manufacturers recommended accessories in this oven when not in use. Do not place anything other than recommended food stuffs in the oven.
- Do not cover crumb tray or any part of the oven with metal foil. This will cause overheating of the oven.

**SAVE THESE INSTRUCTIONS  
THIS PRODUCT IS FOR HOUSEHOLD USE ONLY**

## ANTES DEL PRIMER USO

Lave la parrilla y bandeja para hornear en el lavaplatos o en agua jabonosa con una esponja o un trapo suave. Seque por completo.

### Como usar:

1. Conecte el cable de alimentación en un toma eléctrico de 120V AC.

Deslice la rejilla de alambre en una de las ranuras en el interior del horno, coloque en la ranura que se desee, dependiendo de la configuración prevista y la temperatura seleccionada.

2. Si la comida que va a hornear tiene líquidos o salsas, colóquela en la bandeja para hornear y luego colóquese esta sobre la rejilla cuando el horno haya sido precalentado.

3. Retire todos los plásticos y papeles de los alimentos, si los tiene.

4. Gire la perilla de función dependiendo del tipo de cocción que se desee obtener.

5. Gire el temporizador hasta pasar los 20 minutos y luego hasta el tiempo de cocción deseado, o en sentido contrario hasta "Stay On" (Encendido continuo).

6. Si la comida está cocinada a su gusto antes de que suene la campana, gire el temporizador hasta la posición "0"; Abra la puerta de vidrio y saque la rejilla de alambre o el molde para hornear.

7. Desconecte el cable de alimentación del toma eléctrico y permita que se enfríe por completo.

## ADVERTENCIA:

-Siempre use guantes de protección para horno o guantes resistentes al calor cuando se use este horno tostador.

- No mueva el horno mientras esté en uso. Deje que el horno se enfríe completamente antes de mover, trasladar y / o limpiar.

- Cuando se utiliza la función "Stay On" (Encendido continuo), el horno funciona continuamente. Utilice la opción "Stay On" (Encendido continuo) con moderación y utilice el temporizador siempre que sea posible.

-Siempre deje al menos una pulgada entre la comida y la resistencia de calor superior e inferior.

- Durante el primer uso, el horno tostador pueden emitir un poco de humo y un ligero olor. Esto es normal y desaparecerá con el uso futuro.

- El temporizador es el interruptor de encendido/apagado. Cuando se activa, la luz indicadora de encendido se ilumina y el horno comienza a calentar.

- Cuando finaliza el tiempo fijado, suena una campana y los elementos de calefacción se apagan.

### Asar (Broiling):

La función de asar (Broil) es ideal para asar pescado, carne, pollo, chuletas de cerdo, etc. Solo el elemento de calentamiento superior se calienta.

### Hornear (Baking) (Con temperatura ajustable):

La función de hornear (Baking) es para ideal para hornear pasteles, tortas, galletas, pollo, carne de res, cerdo, etc. Las resistencias de calor superior e inferior se calientan.

### Tostado (Toasting):

La configuración de Tostado (Toasting) es ideal para tostar pan, muffins, waffles congelados, pizzas, etc. Las resistencias de calor superior e inferior se calientan.

## BEFORE FIRST USE

Wash the Wire Rack and Baking Pan in the dishwasher or in a soapy water with a sponge or a soft cloths. Dry thoroughly.

### To Use:

1. Plug the Power Cord into a standard 120V AC electrical outlet.
2. Slide the Wire Rack into an appropriate slot inside the oven, depending on the intended setting and temperature. If baking food with liquids/sauces, place the food on the baking pan, and then place the baking pan on the wire rack after the oven is preheated.
3. Remove all plastic and paper from food.
4. Rotate the Function dial to intended setting.
5. Rotate Timer past 20 Minutes and then to the intended setting, or counterclockwise to "Stay On" position.
6. When the food is cooked to your liking before the bell rings, rotate the Timer dial to "0". Open the Glass Door and remove the Wire Rack / Baking Pan.
7. Unplug the Power Cord from the electrical outlet, and allow it to cool completely.

### WARNING:

- Always wear protective oven-mitts or heat resistant gloves when using this Toaster Oven.
- Do not move the Oven while it is in use. Allow the Oven to cool completely before moving, relocating, and/or cleaning it.
- When using the "Stay On" function, the oven will operate continuously. Use the "Stay On" function sparingly and use the Timer whenever possible.
- Always leave at least one inch between the food to the top and bottom heating element.
- During the first use, the Toaster Oven may emit light smoke and a slight smell. This is normal and it will subside with future use.
- The Timer is the On/Off Switch. When turned, the Power-Indicator illuminates and the Oven begins heating.
- When the set time elapses, the bell sounds and the heating elements turns off.

### Broiling:

The Broil setting is for broiling fish, steak, poultry, pork chops, etc. Only upper heating element heats up.

### Baking (With Adjustable Temperature)

The Bake setting is for baking cakes, pies, cookies, poultry, beef, pork, etc. Both the upper and lower heating elements heat up.

### Toasting:

The toast setting is for toasting breads, muffins, frozen waffles, pizzas, etc. Both the upper and lower heating elements heat up.

## ENCHUFE POLARIZADO

Este electrodoméstico cuenta con un enchufe polarizado (una extremidad es más ancha que la otra). Como una medida de seguridad y con el fin de reducir el riesgo de que se produzca una descarga eléctrica, dicho enchufe debe encajar dentro de un tomacorriente polarizado solamente de una manera. Si el enchufe no encaja totalmente dentro del tomacorriente, intente dándole la vuelta. Si aun así no encaja, póngase en contacto con un electricista calificado. No intente modificar el enchufe de ninguna manera.

## INSTRUCCIONES SOBRE EL CORDÓN CORTO

1. El aparato viene con un cordón corto para reducir los riesgos de que alguien se pueda enredar o tropezar con un cordón más largo.  
2. Se puede utilizar cables de extensión siempre y cuando se utilicen con cuidado.  
3. Si se utiliza un cable de extensión:  
- La capacidad eléctrica del cable de extensión debe ser por lo menos igual a la capacidad eléctrica del electrodoméstico.

- Acomode el cable de tal manera que no cuelgue del repostero de cocina o de la mesa para que un niño no puede tirar de él o alguien se tropiece accidentalmente.

## INSTRUCCIONES DE LIMPIEZA

Un cuidado adecuado le asegurará muchos años de vida útil al producto.  
1. Siempre desenchufe el electrodoméstico y déjelo entrar antes de proceder con la limpieza.  
2. NUNCA SUMERJA EL ELECTRODOMÉSTICO EN AGUA NI VIERTA AGUA SOBRE EL HORNO PARA LIMPIARLO.  
3. Utilice un paño húmedo o una esponja para limpiar la superficie del electrodoméstico. NUNCA UTILICE PRODUCTOS ABRASIVOS O ESPONJAS DE METAL PARA LIMPIAR NINGUNA PARTE DEL PRODUCTO.

4. Con cierta regularidad retire la bandeja para migas y proceda a limpiarla. Limpie la bandeja para migas con un paño húmedo. Vuelva a colocar la bandeja en su lugar insertándola totalmente hasta el fondo hasta la ranura posterior. Para limpiar la parte exterior del horno, utilice un paño o una esponja humedecidos con jabón. Luego proceda a secar.  
5. Como con todos los metales, existen ciertos bordes que podrían ser afilados por lo que debe tenerse cuidado a la hora de la limpieza.

## REPARACIONES Y MANTENIMIENTO

No se encontrará piezas útiles o repuestos dentro del electrodoméstico. Si el cordón del electrodoméstico se dañara o si el electrodoméstico presentara algún desperfecto, deje de utilizarlo. Toda reparación o remplazo del cordón requiere de la utilización de herramientas y componentes especiales. Por lo tanto, el servicio de mantenimiento o de remplazo debe llevarse a cabo solamente por parte del centro de servicio técnico autorizado.

## POLARIZED PLUG

This appliance has a polarized plug (one blade is wider than the other). As a safety feature to reduce the risk of electrical shock, this plug is intended to fit in a polarized outlet only one way. If the plug does not fit fully in the outlet, reverse the plug. If it still does not fit, contact a qualified electrician. Do not attempt to defeat this safety feature.

## SHORT POWER CORD

1. A short power supply cord is provided to reduce risk of injuring yourself from becoming entangled in or tripping over a longer cord.
2. Longer extension cords are available and may be used if you exercise caution during use.
3. If a longer cord is used, please note the following:
  - The marked electrical rating of the extension cord should be at least as great as the electrical rating of this appliance.
  - The longer cord should be arranged so that it will not drape over the counter top of tabletop where it can be pulled on by children or tripped over accidentally.

## CLEANING INSTRUCTIONS

Reasonable care will insure many years of service from your unit.

1. Always unplug until from electrical outlet and allow to cool before cleaning.
2. NEVER IMMERSE THE APPLIANCE IN WATER OR POUR WATER ONTO THE OVEN TO CLEAN.
3. Use damp soapy cloth or sponge to wipe clean surface of the appliance. NEVER USE HARSH ABRASIVES OR STEEL WOOL PADS ON ANY PART OF UNIT.
4. Periodically slide out the crumb tray and remove any crumbs. Wipe the crumb tray with a damp cloth. Re-place the crumb tray by fully inserting it back to the slot. To clean the outside of the oven, use a damp soapy cloth or sponge. Wipe dry afterward.
5. As with all metals, there could be some sharp edges and caution should be used when cleaning.

## REPAIR AND MAINTENANCE

There is no user-serviceable or user-replaceable part inside the appliance. If you find the power cable is damaged or the appliance is not functioning properly, do not use the appliance anymore. Repair or replacement of the power cord of this model requires the use of a special tool and special components. Service or replacement must therefore be done only by authorized repair center.